

Stéphane Dupont: *Lettres à Marianne Brandt*

Exposition du 7 septembre au 20 octobre 2017
Galerie My monkey, Nancy

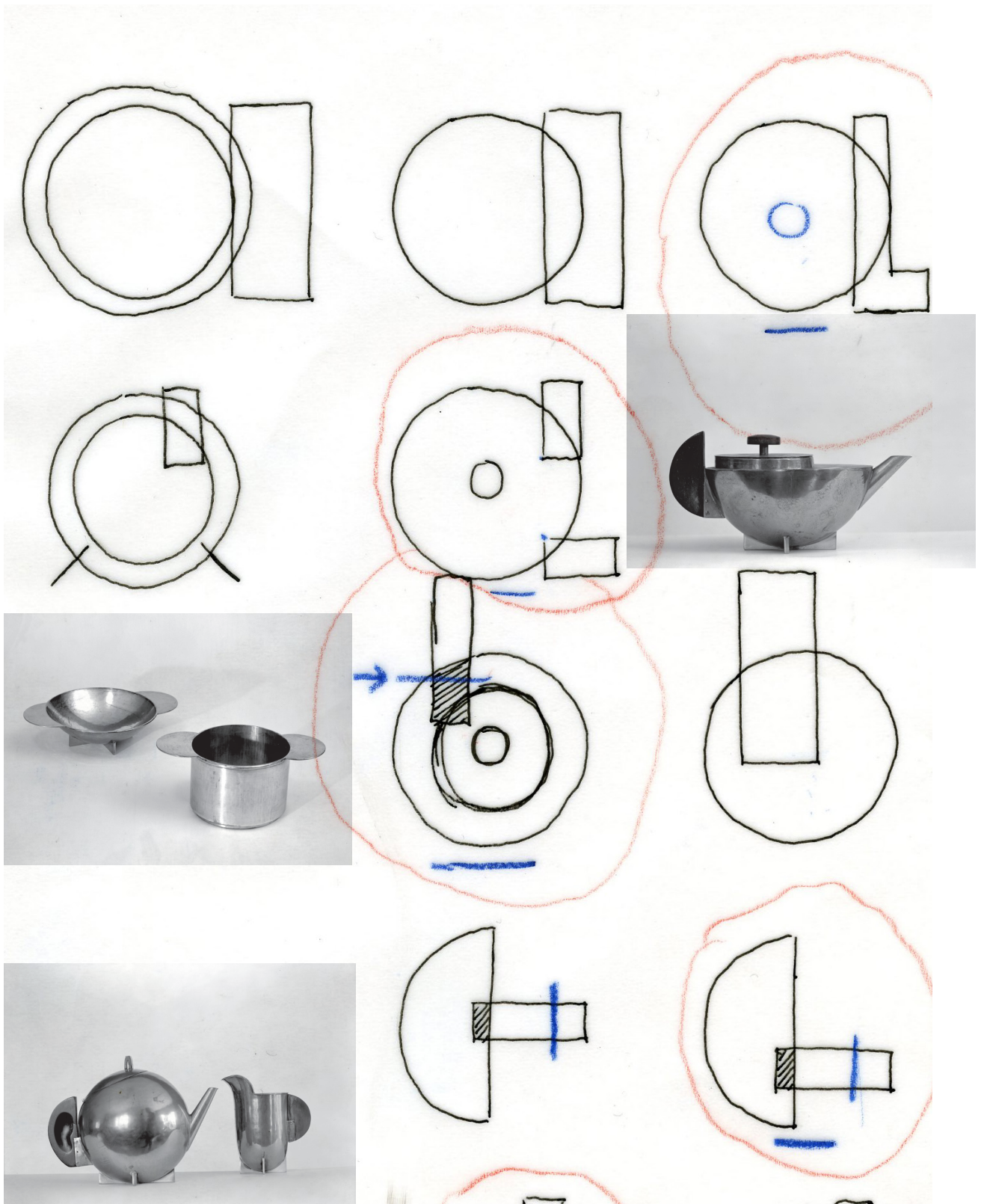

Cette exposition s'inscrit dans le cadre du programme Suite initié par le Centre national des arts plastiques (Cnap) en partenariat avec l'ADAGP.

Sommaire

La recherche	4
L'exposition	5
L'édition	7
Biographie	9
Les partenaires du projet	10
Le lieu d'exposition	11
Les informations pratiques	12

Stéphane Dupont: Lettres à Marianne Brandt

Exposition du 7 septembre au 20 octobre 2017
Galerie My monkey, Nancy

L'exposition *Stéphane Dupont: Lettres à Marianne Brandt* s'inscrit dans le cadre du programme Suite initié par le Centre national des arts plastiques (Cnap) en partenariat avec l'ADAGP.

Marianne Brandt est une figure féminine majeure de l'école du Bauhaus à la fois designer photographe, graphiste et seule femme à avoir été maître de l'atelier métal. En dépit de son rôle fondamental au sein du Bauhaus et de la qualité de ses réalisations, elle reste méconnue du grand public. La graphiste Stéphane Dupont a mené un travail de recherche de plusieurs années, et lui rend hommage par la création d'un alphabet personnel inspiré par le langage formel et les processus créatifs de son aînée.

L'exposition permet d'articuler la recherche graphique avec la présentation de documents d'archives récoltés. Mais avant tout et surtout, elle est l'occasion de dévoiler le caractère typographique produit par Stéphane Dupont à partir des objets dessinés par Marianne Brandt. Le corpus de documents présentés (spécimen, esquisses, applications, ...) permet au public d'appréhender le processus créatif et technique du dessin de caractères depuis l'intention de départ jusqu'à l'objet opérationnel. Il est accompagné d'un recueil du projet - en 3 cahiers - à la fois spécimen du caractère typographique dessiné et hommage au parcours de Marianne Brandt. Il contient également les réflexions de deux historiennes de l'art sur la trajectoire de Marianne Brandt, et sur les liens possibles avec la création contemporaine.

Pour la troisième édition du programme Suite, le Centre national des arts plastiques (Cnap), en partenariat avec l'ADAGP, s'associe avec des lieux indépendants pilotés par des artistes ou de jeunes commissaires soucieux de renouveler les pratiques curatoriales. Il souhaite ainsi donner une visibilité publique à une sélection de projets ayant bénéficié d'un soutien à une recherche/production artistique du Cnap en les accompagnant dans le cadre d'une exposition.



s o o
u c n a p
i t e

 Centre national
des arts plastiques

 Adagp
société des auteurs
dans les arts graphiques
et plastiques

 la culture avec
la copie privée

En partenariat avec le Cnap, ADAGP, Goethe Institut Nancy, École Nationale Supérieure d'Art et de Design de Nancy.

La recherche

Stéphane Dupont a commencé ses recherches sur Marianne Brandt en 2009 au Bauhaus Archiv de Berlin, qui conserve la majorité de ses archives photographiques et graphiques, puis à Dessau, Weimar et Chemnitz en 2010, et enfin plus récemment aux archives du MoMA de New York plus récemment. Sa recherche « Marianne Brandt, un alphabet, un livre, un exposition » a reçu le soutien du Cnap en 2013 et consiste aussi, au-delà du dessin d'un alphabet, à valoriser le travail et le parcours méconnus de Marianne Brandt.

Son idée de départ a été de compiler et de lister tous les documents pour retracer le parcours de Marianne Brandt et mieux la faire (re-)connaître avec une exposition itinérante. En deuxième phase de recherche, Stéphane Dupont a pensé mettre en pratique ses qualités de graphiste en dessinant un alphabet qui ferait écho aux formes établies par Marianne Brandt dans sa pratique du design. Son dessin et ses modules, s'inspirent des lampes, objets, dessins et collages de l'artiste.

Le lien opéré entre le travail de recherche documentaire et le projet de dessin de caractères de Stéphane Dupont trouve une place naturelle au sein d'une exposition. Celle-ci s'adresse de ce fait tout autant aux adeptes de la période du Bauhaus et du design industriel qu'à ceux du design graphique contemporain.

Voir l'interview de Stéphane Dupont : dailymotion.com/video/x2gkm7d

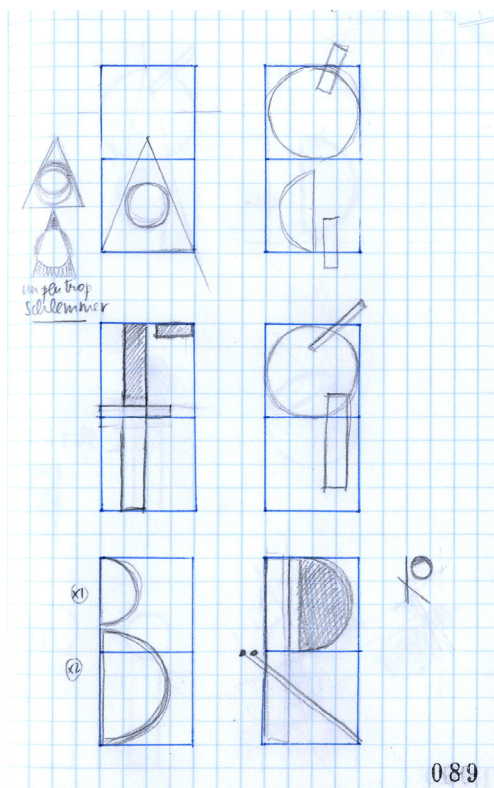

Premières esquisses de l'alphabet, Stéphane Dupont

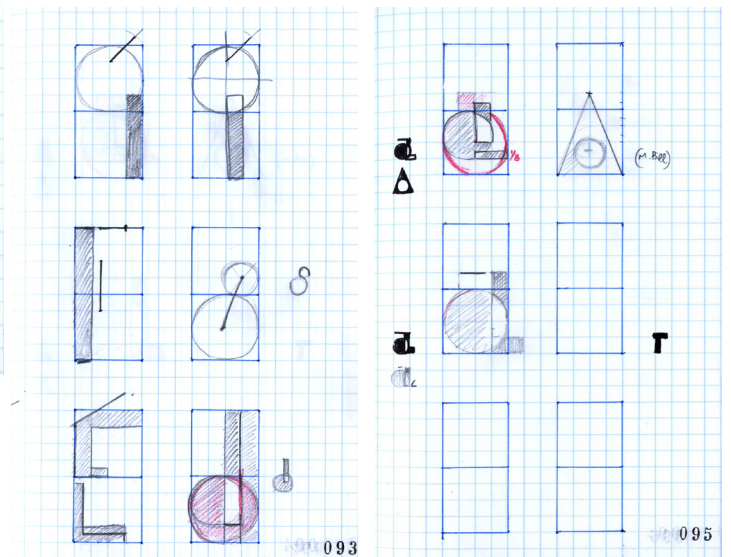

L'exposition

L'exposition est le prolongement et l'aboutissement naturels des deux premières étapes de recherche. Elle permet d'articuler la recherche graphique avec la présentation des documents d'archives récoltés et de quelques objets réalisés par Marianne Brandt. Mais avant tout et surtout, elle est l'occasion de dévoiler l'alphabet typographique produit, dans une version opérationnelle.

L'exposition présente les spécimens de la typographie accompagnés de documents retraçant le travail de recherche (carnets de croquis, dessins d'esquisses, versions intermédiaires de la typographie, etc.) ainsi que des applications de la version définitive (affiche, etc.). Ce corpus de documents permet au public d'appréhender le processus créatif et technique de Stéphane Dupont. Il peut ainsi suivre les différentes étapes qui l'ont mené de l'intention de départ jusqu'à un objet abouti.

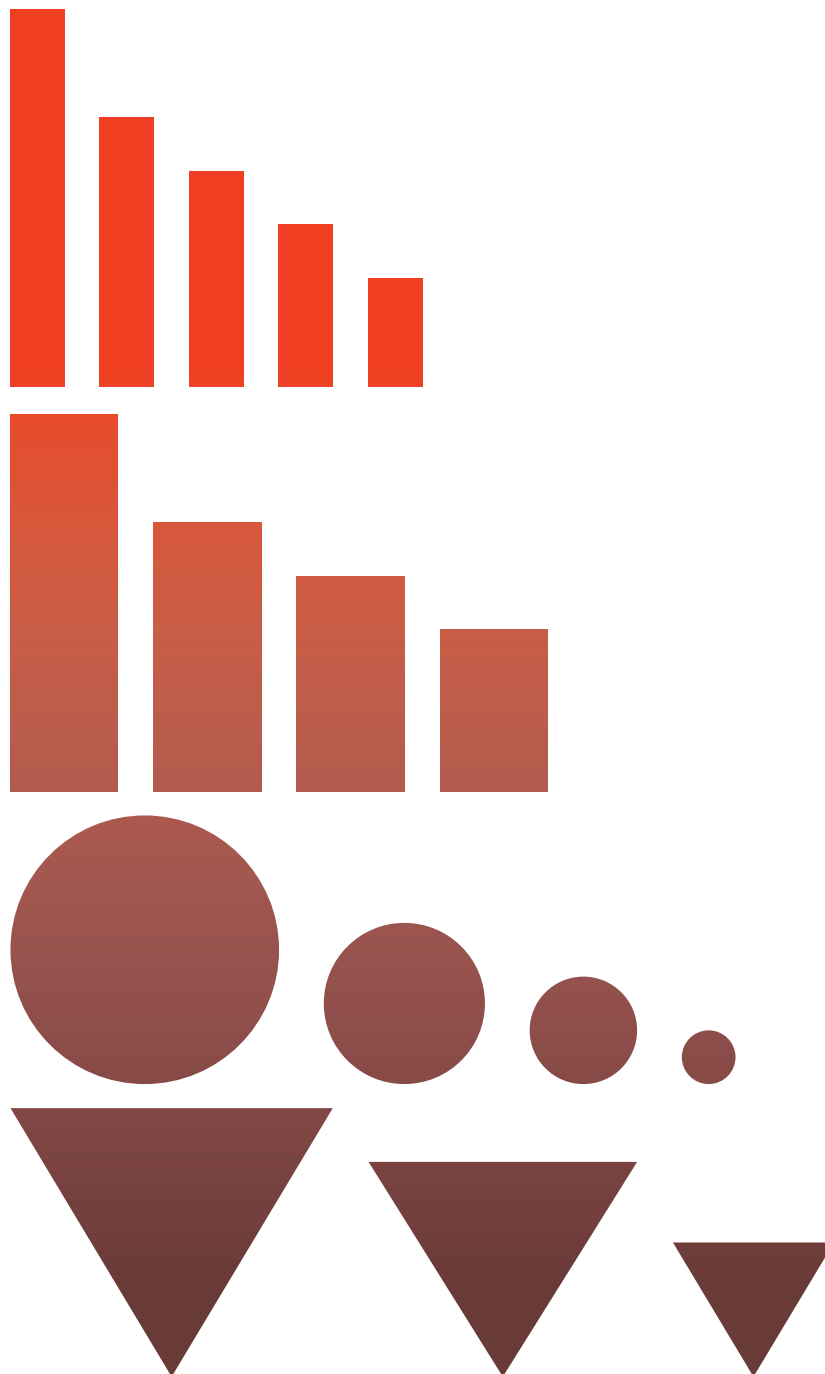

Esquisse de recherches
de lettres sur calque, 2017
Stéphane Dupont

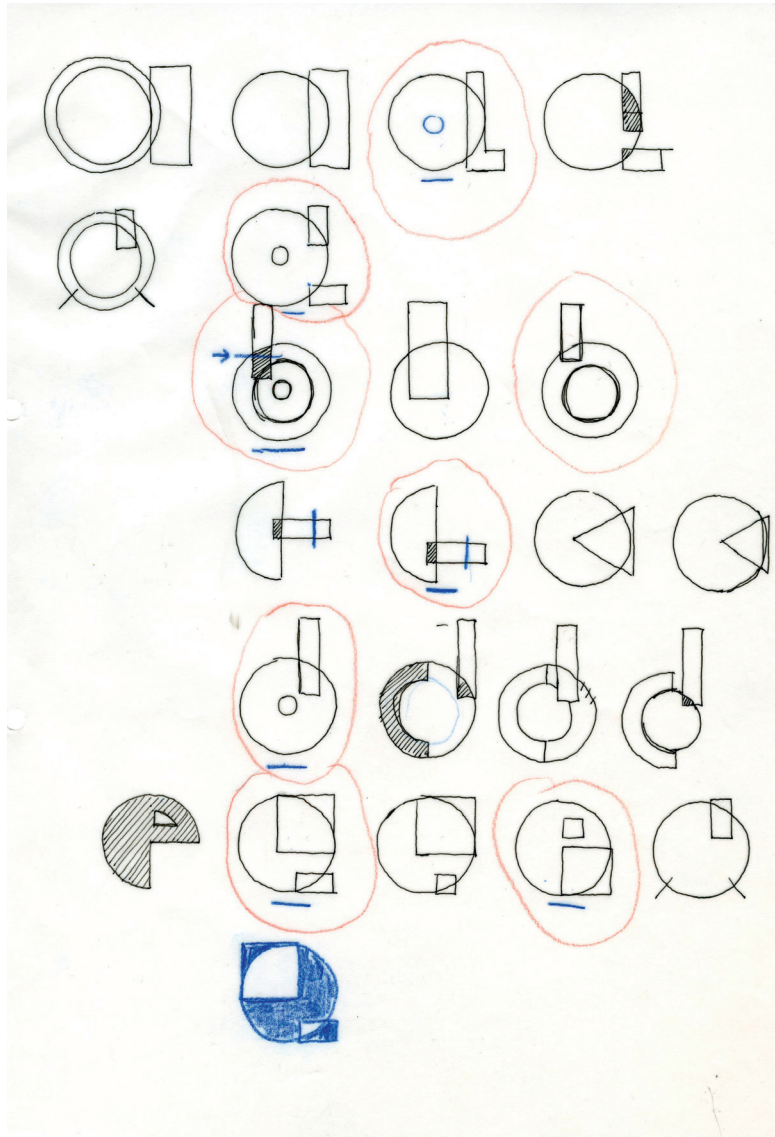

Répertoire-mémoire
des objets de Marianne Brandt,
2016
Stéphane Dupont

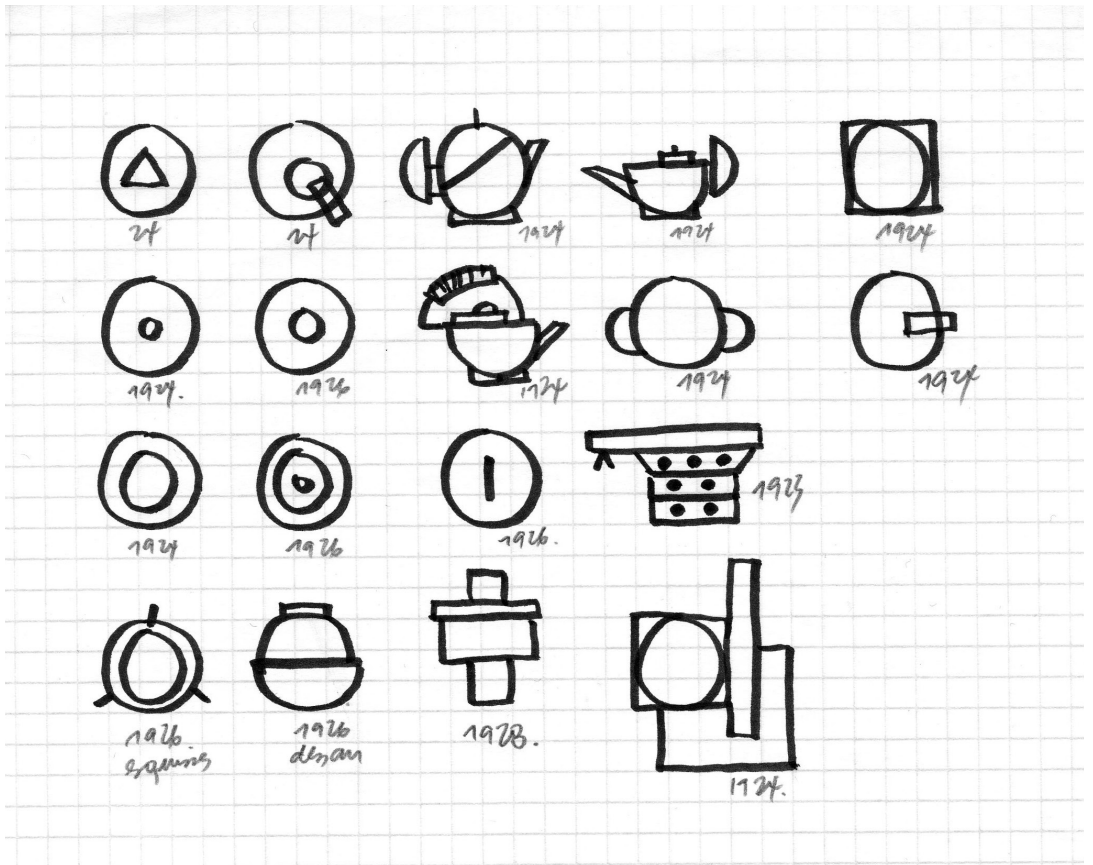

Stéphane Dupont : Lettres à Marianne Brandt

L'édition

Trois éditions complémentaires sont prévues, trilingue (français, anglais et allemand), imprimées à 500 exemplaires, vendues à 10€ les trois volumes. Trois cahiers simples dont les formats sont issus directement de la théière iconique de Marianne Brandt (voir illustrations ci-dessous).

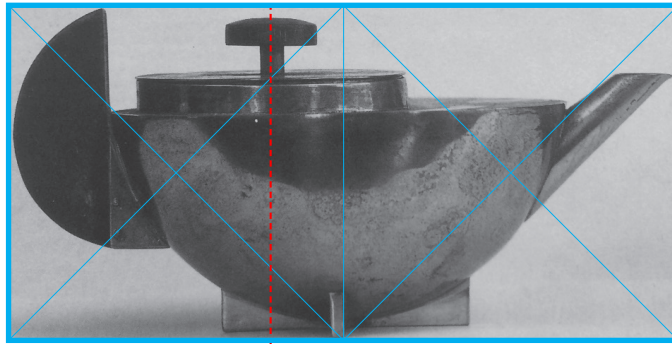

Cahier 1, *Écrits*, contient des textes originaux sur Marianne Brandt et Stéphane Dupont

Photo
© Adagp, Paris, 2017

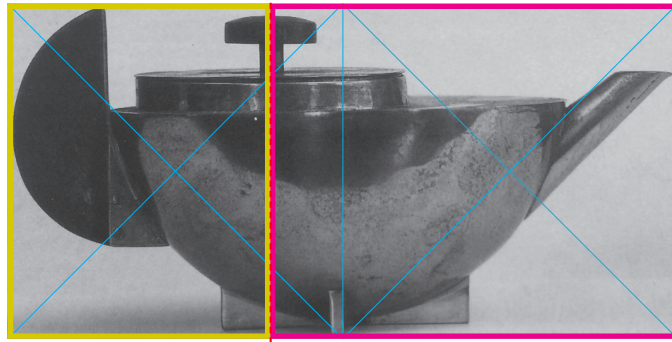

Cahier 2, *Recherches*, sorte de carnet d'esquisses et croquis de Stéphane Dupont

Cahier 3, *Specimen*, contient l'alphabet dessiné par Stéphane Dupont

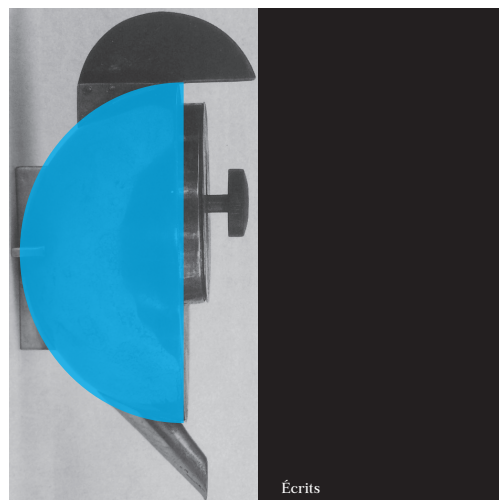

Principe graphique des 3 éditions (recto et verso)

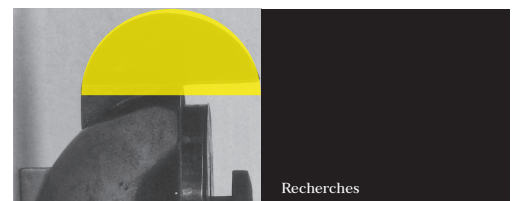
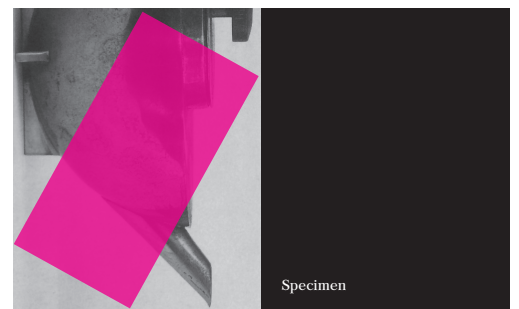

Stéphane Dupont : Lettres à Marianne Brandt

L'édition

Le cahier 1, *Écrits*, propose deux textes spécialement rédigés pour l'occasion. Le premier sur l'histoire du Bauhaus écrit par Anja Baumhoff, Professeur de Design et d'Histoire de l'Art à l'Université d'Hannovre en Allemagne, et spécialiste du Bauhaus. Il sera illustré par de nombreuses images d'objets et de photographies de Marianne Brandt. Le second, rédigé par Marjolaine Levy, historienne de l'art, professeur à l'École des Beaux-Arts de Rennes sur le lien entre modernité et artistes contemporains.

Le cahier 2, *Recherches*, est composé de planches d'études, d'esquisses de l'alphabet de Stéphane Dupont qu'elle a réalisées durant plusieurs mois lors de ses recherches.

Enfin le cahier 3, *Specimen*, compile toutes les lettres de l'alphabet dessiné par Stéphane Dupont et présente des focus particuliers sur certaines lettres (assemblages de formes).



Principe graphique
du cahier 1, *Écrits*

Stéphane Dupont : Lettres à Marianne Brandt

Biographie

Stéphane Dupont est graphiste indépendante depuis 2002 et fonde un atelier dès 2003 très marqué par la complicité et les collaborations avec Étienne Robial. Elle travaille principalement avec des institutions culturelles et militantes : le CNC Centre national de la cinématographie et de l'image animée, l'association Attac, la Fondation Technicolor, la galerie Yvon-Lambert ou encore Mircea Cantor. Très impliquée dans la Galerie Anatome de 2000 jusqu'à sa récente fermeture, elle a soutenu le maintien de ce lieu unique en France et y a travaillé sur de nombreuses expositions.

Elle est aussi commissaire d'expositions en graphisme (la dernière, *Graphisme en France* a débuté son itinérance européenne au printemps 2016) et intervient également auprès d'étudiants en arts graphiques et en sciences sociales.



Stéphane Dupont
au Bauhaus Archiv
Berlin, 2014

Stéphane Dupont aux
archives du MoMA
Research Center, 2014



Les partenaires du projet

Le Centre national des arts plastiques est l'un des principaux opérateurs de la politique du ministère de la Culture dans le domaine des arts visuels contemporains. Acteur culturel et économique, il encourage la scène artistique dans toute sa diversité et accompagne les artistes ainsi que les professionnels par plusieurs dispositifs de soutien. Il enrichit, pour le compte de l'État, le Fonds national d'art contemporain, collection nationale qu'il conserve et fait connaître par des prêts en France et à l'étranger. Aujourd'hui constituée de plus de 100 000 œuvres acquises depuis plus de deux siècles auprès d'artistes vivants, cette collection constitue un fonds représentatif de la scène artistique contemporaine dans toute sa diversité. www.cnap.fr

L'ADAGP, société des auteurs dans les arts graphiques et plastiques, affiche avec le Centre national des arts plastiques une volonté commune d'encourager et de soutenir la création dans tous les domaines des arts visuels.

Fondée en 1953 par des artistes, l'ADAGP représente 133 000 auteurs dans le monde, dans toutes les disciplines des arts visuels : peinture, sculpture, photographie, design, BD, street art, art vidéo, art numérique, architecture... Au cœur d'un réseau international de 50 sociétés sœurs, l'ADAGP perçoit et répartit les droits des artistes, les protège et se bat pour l'amélioration du droit d'auteur. Elle est aujourd'hui la première des sociétés d'auteurs des arts visuels au monde.

Soucieuse de placer la création au cœur du monde, l'ADAGP encourage la scène créative en initiant et/ou en soutenant financièrement des projets propres à valoriser les arts visuels et à en assurer la promotion à l'échelle nationale et internationale. www.adagp.fr

Cette exposition s'inscrit dans la volonté de la Ville de Nancy de jouer un nouveau rôle dans la diffusion des disciplines du design. Elle fait suite à divers événements organisés autour de la figure de Jean Prouvé (exposé de manière permanente dans les musées de la Métropole) et de la réouverture de la prestigieuse Galerie Poirel désormais axée sur "l'art et le design contemporains". Les premières expositions ont mis à l'honneur le design (*Zones de confort* en 2015 et *Le Grand Détournement* jusqu'au 29 octobre 2017 en partenariat avec le Cnap, *Quiz, carte blanche au designer Robert Stadler...*), le design graphique (exposition *Regarder* de Vincent Perrotet), et plus récemment l'exposition *Eigengrau* mêlant art, design et arts graphiques dirigée par la galerie My monkey.

Les intervenants sont ceux-là même qui ont abordé le parcours de Marianne Brandt dans leurs propres recherches ou qui ont soutenu Stéphane Dupont dans son projet. Nous pouvons citer pour l'exemple : Sabine Hartmann (Bauhaus Archiv, Berlin), Anja Baumhoff (enseignante et chercheuse, Hannover), Magdalena Droste (historienne du design), Elisabeth Otto (chercheuse, Chicago), Étienne Robial (graphiste, Paris), Brice d'Antras (historien du design, Paris) ou encore Michel Wlassikoff (historien du graphisme, Paris).

La conception d'une partie de l'exposition est prévue dès le départ dans un format portable afin que celle-ci puisse être facilement programmée dans différents lieux de diffusion. Le dispositif d'itinérance fait directement partie de la réflexion et sera le point de départ à d'autres expositions sous sa forme initiale ou augmentée, avec l'appui du réseau national et franco-allemand du Goethe Institut, d'*Image*, du réseau des diffuseurs européens de design graphique mais aussi du réseau des écoles françaises d'art et de design.

Le lieu d'exposition

L'association My monkey dispose, depuis 2003, d'une galerie qui fait aujourd'hui référence dans le paysage des arts graphiques contemporains en France. Îlot privilégié dans un monde saturé d'images, l'espace galerie sert véritablement d'observatoire et interroge la place du graphisme et ses terrains d'expression actuels, sur des supports aussi variés que l'affiche, la typographie, l'édition, mais aussi ses interactions avec les autres disciplines de la création contemporaine comme l'art, le dessin, le design, la photographie ou la vidéo.

Elle invite le public à découvrir des postures d'auteurs, alternatives, sensibles, singulières ou emblématiques. Qu'elles soient expérimentales ou qu'elles s'inscrivent dans un travail de commande, les propositions des artistes invités ont pour point commun d'ouvrir des perspectives plus larges de lecture de notre monde et de la discipline. My monkey se présente comme un terrain d'exploration riche et mouvant, évolutif et pertinent. Ses interventions *in et ex situ*, ses collaborations régulières avec des acteurs locaux, nationaux ou internationaux décloisonnent à la fois son espace, son territoire et les disciplines abordées. Des collaborations se créent régulièrement avec entre autres les structures du réseau européen de diffuseurs de graphisme tels que le Festival de Graphisme de Chaumont, Graphic Design Festival Scotland (Écosse), Weltformat (Suisse)...

Sélection partielle des artistes ou collectifs venus exposer à la galerie My monkey :

Helmo, deValence, Palefroi (All), Paul Cox, Atelier Tout va bien, Brest Brest Brest, Manuela Deschamps Otamendi (Bel), Hort (All), ANRT, Jochen Gerner, Jan & Randoald (Bel), Amandine Meyer, Aurélien Débat, Johann Kauth (All), Catalog Tree (Hol), Icinori, Sacha Leopold, Flag (Sui), Open Source Publishing (Bel), Modèle Puissance, Fanette Mellier, Sébatien Girard, Qubogas, Happypets (Sui), Shoboshobo, Please Let Me Design (Bel), Le Club des Chevreuils, Frédéric Magazine, Kaugummi books, Zeloot (Hol), White Office (UK/F), François Azambourg, Superscript², Mendel Heit (All), Françoise Petrovitch, Bitterkomix (Af. du Sud), Graphic Design Festival Scotland (Éco), Weltformat (Sui), Jesús Alberto Benitez...
En 2017 : Formes Vives, Helmut Völter (All), Stéphane Dupont, Xavier Antin...



Vues d'expositions de *Lettres types*, Atelier Tout va bien, Palefroi © galerie My monkey, Nancy



Les informations pratiques

Galerie My monkey
111 rue Charles III
54000 Nancy (France)
T +33 (0)9 84 02 02 20
M contact@mymonkey.fr

ouvert du lundi au vendredi
de 10h à 18h
et sur rendez-vous les autres jours

à 1h30 de Paris (TGV)
à 1h30 du Luxembourg
à 1h30 de Strasbourg

vernissage
Galerie My monkey
111 rue Charles III, Nancy
jeudi 7 septembre à 18h30

Conférence
École Nationale Supérieure d'Art et
de Design de Nancy
1 place Cartier Bresson, Nancy
Anja Baumhoff, Professeur de Design
et d'Histoire de l'Art à l'Université
d'Hannovre, Allemagne, spécialiste
du Bauhaus
jeudi 19 octobre à 18h

Contact presse
Brunswick ARTS pour le Cnap
cnap@brunswickgroup.com
T +33 (0)1 85 65 83 23

Centre national des arts plastiques
Perrine Martin-Benejam
perrine.martin@culture.gouv.fr
T +33 (0)1 46 93 99 55

contact recherche
Stéphane Dupont
sd@atelierdupont.org
T +33 (0)6 30 97 46 98

crédits photos couverture

Inv.-Nr.: N 200/55
Künstler: Brandt, Marianne, geb. Liebe
(1893-1983)
Gegenstand: Extraktkännchen; Inv.
Buch: Kännchen für Tee-Extrakt mit
einhängbarem Sieb;
auch: Tee-Extraktkännchen (MT 49);
Tee-Extraktkännchen ME 8
© Adagp, Paris, 2017

Inv.-Nr.: N 204/55
Künstler: Brandt, Marianne Liebe
(1893-1983)
Gegenstand: Zuckerschale, wohl zu N
201/55-203755
Inv. -Buch: Aschenbecher aus Neusilber
Datierung: 1924
© Adagp, Paris, 2017

Inv.-Nr.: N 202/55
Künstler: Brandt, Marianne Liebe
(1893-1983)
Gegenstand: Tombak-Service;
Teeservice
(N 201-204/55): Sahnegießer
Datierung: um 1924
Technik: getrieben (Behälter), gelötet
(Fuß, Griff) galvanisiert (Innenseite)
© Adagp, Paris, 2017

Dessins : recherches de Stéphane
Dupont, 2017